

電動式普通型バイブロ (3.7~30KW)

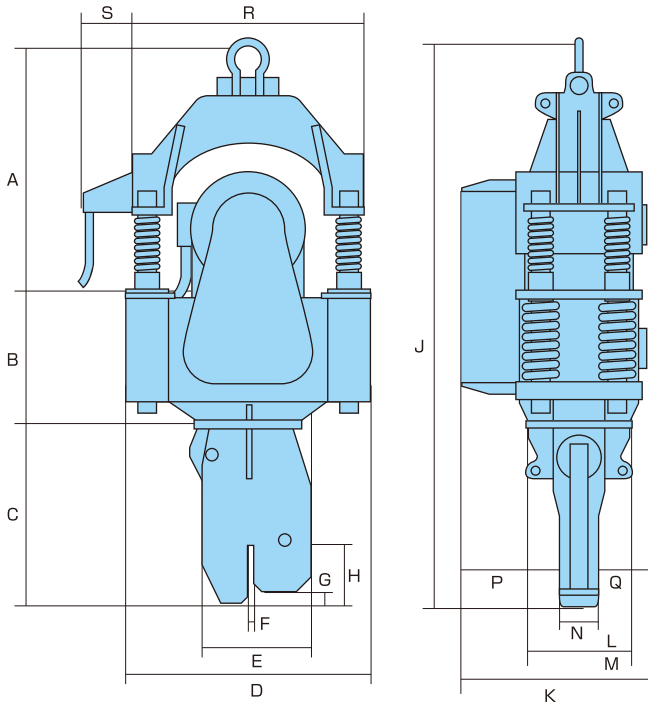

●本体寸法表

(mm)

	KM2-170E	KM2-300E	KM2-700E	KM2-1000E	FM2-40
A	750	716	790	1125	1142
B	295	500	590	615	661
C	280	530	690	690	820
D	720	834	993	1031	1187
E	530	430	430	460	520
F	30	30	40	50	50
G	70	40	21	21	60
H	250	215	232	300	301
J	1325	1746	2070	2430	2623
K	443	541	681	723	770
L	278φ	384φ	470φ	460φ	540φ
M	—	150×150	170×170	180×180	420pcd
N	165	90	160	172	170
P	259	316	400	446	421
Q	184	225	281	277	349
R	—	—	—	—	1114
S	—	—	—	—	240

●操作盤・油圧ユニット寸法表

(mm)

	KM2-170E	KM2-300E	KM2-700E	KM2-1000E	FM2-40
高さ	630	800	920	920	1000
幅	325	700	1150	1150	1180
奥行き	700	550	600	600	800

■電動式普通型バイブロ (3.7~30KW)

会 社 名		トーメック				
型 式		KM2-170E	KM2-300E	KM2-700E	KM2-1000E	FM2-40
モーター出力 (KW)		3.7	7.5	15	22	30
偏心モーメント (kg·cm)		170	300	700	1000	1320
周波数 (振動数) Hz (cpm)		— (1250)	— (1300)	— (1200)	— (1100)	20.8 (1250)
全 体 質 量 (kg)		452	729	1320	1870	2350
振 動 質 量 (kg)		395	652	1100	1600	1930
起 振 力 (ton)		3.0	5.7	11.3	13.5	23.1
空運転時の振幅 (mm)		4.3	4.6	6.4	6.3	6.8
空運転時の加速度 (g)		7.5	8.7	10.3	8.5	12.0
電 源 容 量 (KVA)		15	30	60	70	100
クレーン吊容量		3ton以上	5ton以上	10ton以上	15ton以上	20ton以上
杭の 目安	H 形 鋼	3mまで	5mまで	7mまで	9mまで	15mまで
	鋼 矢 板	軽量5mまで	I型7mまで	II型7mまで	II型10mまで	III型12mまで
最大 N値	砂 質 土	8	10	15	15	20
	粘 性 土	4	5	8	8	10
操作ユニット質量 (kg)		25	250	455	455	390
搬 送 質 量 (kg)		477	979	1775	2325	2830